

# ROLLER WAVE GAUGE ADJ.

## KEY FEATURES FOR

### ROLLER WAVE GAUGE ADJUSTABLE TEMPERED GLASS QUALITY CONTROL

**Brand:** GMC France  
**Type:** Ruler equipped with an analog indicator, metric unit.  
And adjustable contact points

**Measure :** . the peak to valley depth, indicate optical distortion  
. the local bow as described in EN12150 – 1 standard

**Resolution:** . 0,01 mm  
**Range:** . min mm max 300 mm  
**Description:** . 3 points contact  
**Calibration certificate:** . included

**PRICE:** Euros.....  
**DELIVERY TIME:** 2 weeks EXW

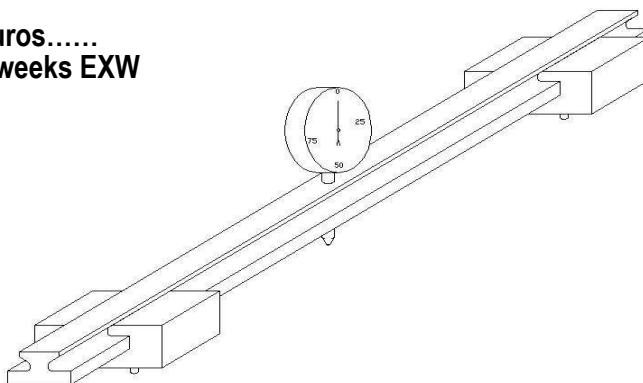

### INDICATEUR DE DEFORMATION LOCALE REGLABLE CONTROLE QUALITE DU VERRE TREMPE

**Marque:** GMC France  
**Type:** Règle équipée d'un indicateur analogique  
Et de points de contact réglables

**Mesure :** . la distance entre le haut et le bas des déformations, ce qui est  
représentatif de la distorsion optique  
. la déformation locale selon les termes de la norme EN12150 - 1

**Résolution:** . 0,01 mm  
**Portée :** . min mm, maxi 300 mm  
**Description:** . 3 points de contact  
**Certificat d'étalonnage :** . inclus

**PRIX:** Euros.....  
**DELAI:** 2 à 3 semaines EXW

**G.M.C.For Glass Industry**  
**France, ☎ 33(0)4 72 50 52 55 fax 33(0)4 72 50 51 13 Email: gmc@gmcforglass.fr**

